

Universalstaubsauger

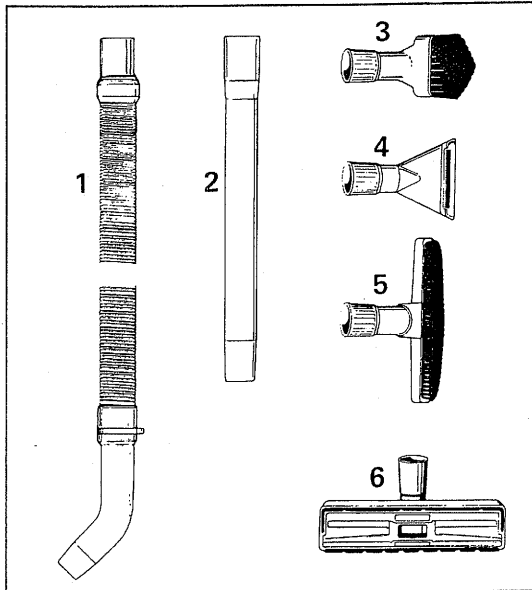
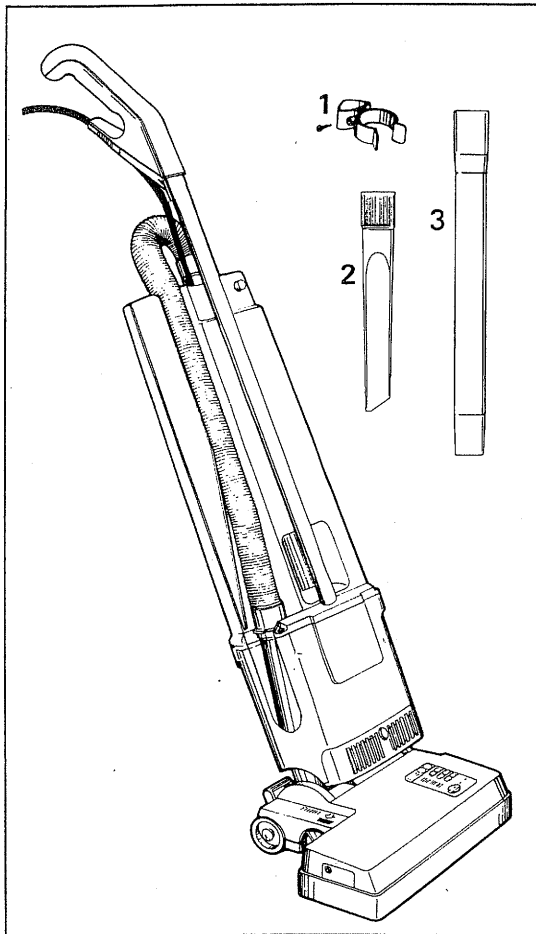

Zubehör

- 1 Zubehörklammer
- 2 Fugendüse
- 3 Verlängerungsrohr

Sonderzubehör

- 1 Verlängerungsschlauch
- 2 Verlängerungsrohr
- 3 Staubpinsel
- 4 Polsterdüse
- 5 Wand- und Polsterbürste
- 6 Kombi-Bodendüse

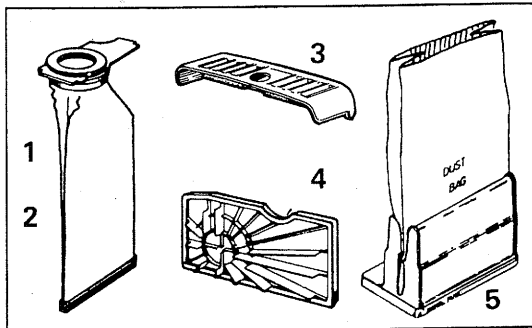

Filter

- 1 Filtertüte
- 2 Stoff-Filterbeutel
(nur mit Mikro-Filter verwenden)
- 3 Abluftfilter
- 4 Sicherheitsfilter
- 5 Mikro-Filter

Gebläsemotor	750 Watt
Unterdruck	167 mbar (1700 mmWS)
Luftmenge	38 dm ³ /s
Bürstenmotor	150 Watt
Filtervolumen	5 Liter
Arbeitsbreite	325 mm
Borstenstreifen	auswechselbar
Bürstenantrieb	Zahnriemen mit elektrischem Überlastungsschutz
Höhe	1200 mm
Breite	360 mm
Gewicht	8 kg
Schutzklasse II	doppelt isoliert

ACHTUNG – Hinweise zur Sicherheit

- elektrisches Gerät, vor Wasser und Feuchtigkeit schützen,
- gemäß der Anschlußwerte des Typenschildes anschließen und betreiben,
- nur zur Reinigung trockener Flächen,
- nichts Glühendes oder Heißes aufsaugen,
- niemals bei angeschlossenem oder laufendem Gerät an die Bürste fassen,
- Benutzung durch Kinder nur unter Aufsicht,
- Menschen oder Tiere nicht absaugen,
- Gerät mit Defekten nicht anschließen,
- wenn das Gerät selbst abschaltet, erst ausschalten, dann Netzstecker ziehen und erst dann die Ursache beseitigen,

Dieses Gerät ist nicht dafür bestimmt, durch Personen (einschließlich Kinder) mit eingeschränkten physischen, sensorischen oder geistigen Fähigkeiten oder mangels Erfahrung und/oder mangels Wissen benutzt zu werden. Es sei denn, sie werden durch eine für Ihre Sicherheit zuständige Person beaufsichtigt oder erhalten von ihr Anweisung, wie das Gerät zu benutzen ist.

- bei allen Arbeiten am Gerät, ausschalten und Netzstecker ziehen,
- nach der Benutzung den Netzstecker ziehen,
- keine Schrauben lösen, Arbeiten im Gerätinneren nur durch Fachkräfte,
- Garantieleistungen nur bei Verwendung von Original SEBO Ersatz- und Verschleißteilen,
- Benutzung auf eigene Verantwortung, der Hersteller kann für Schäden durch die Benutzung nicht verantwortlich gemacht werden,
- gemäß der Gebrauchsanweisung benutzen und deren spezielle Hinweise beachten.

Hinweis zu Entsorgung



Sie können dieses Gerät kostenlos an jeder öffentlichen Sammelstelle abgeben. Weitere Informationen erhalten Sie durch Ihre Kommune.

Prüfzeichen:



CE



MADE IN GERMANY

SEBO Stein&Co. GmbH, Wülfrather Straße 47-49, 42553 Velbert, Germany
 Telefon +49 (0) 20 53 / 89 81, Telefax +49 (0) 20 53 / 89 85, www.sebo.de
 ©2008 SEBO Stein&Co. GmbH ©Eingetragenes Warenzeichen. Technische Änderungen vorbehalten.

06180 D-12/97

Inbetriebnahme

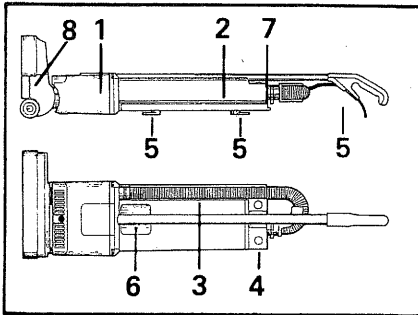

- (1) Motorgehäuse
- (2) Filterkassette
- (3) Saugschlauch
- (4) Ein - Aus - Schalter
- (5) Leitungshalter
- (6) Griffmulde
- (7) Deckel
- (8) Teppichbürste

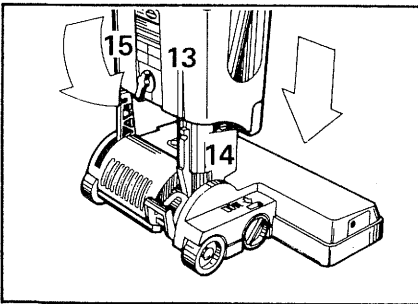

Das Staubsauger - Oberteil in senkrechter Position auf die Elektro - Teppichbürste stecken. Die Linie (13) auf dem Motorgehäuse (1) zeigt dabei genau auf die Rippe am Gelenk (14). Der Drehknopf (15) muß während des Aufsteckens nach links gedreht sein, nach dem Aufstecken Knopf in senkrechte Stellung drehen.

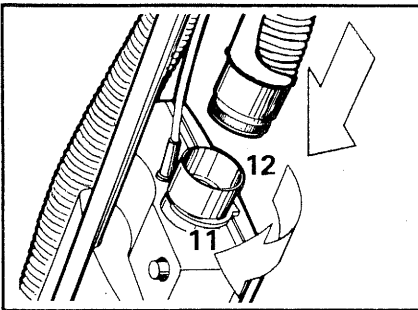

Den weißen Verschußring (11) (am oberen Ansaugrohr (12)) drehen bis er austrastet. Schlauch bis zum Anschlag in das Ansaugrohr einstecken. Den weißen Verschußring zurückdrehen, bis er wieder einrastet.

Mit der Teppichbürste nicht über die Anschlußleitung fahren!
Das Gerät über Treppen und hohe Schwellen tragen!

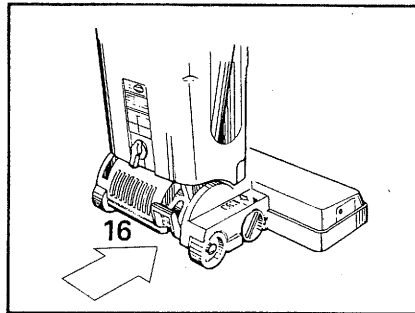

Die Gelenkbraste (16) arretiert den Universalstaubsauger in senkrechter Ruhestellung, zum Arbeiten Rastpedal treten und Gerät nach hinten kippen.

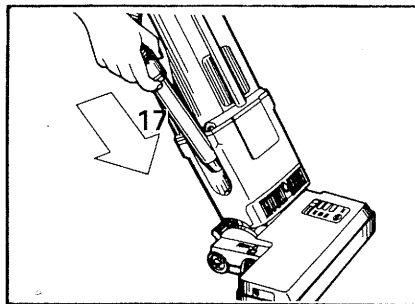

Die Teppichbürste schaltet sich automatisch ein, wenn der Handgriff (17) fest im Motorgehäuse sitzt. Bitte prüfen! Für Nebensaugarbeiten den Handgriff aus dem Motorgehäuse ziehen, dabei schaltet sich die Teppichbürste automatisch ab.

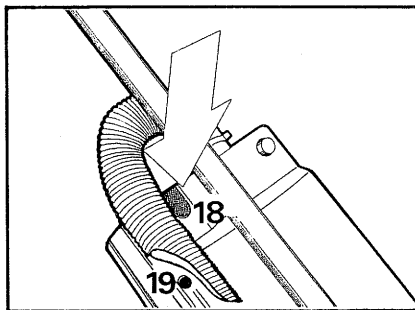

Bei Aufleuchten der Kontrollleuchte (18) bitte prüfen:
a) ist die Filtertüte voll?
b) ist die Teppichbürste verstopft?
c) ist der Saugschlauch verstopft?
Entweder Filtertüte wechseln oder verstopfung beseitigen. Es liegt keine Störung vor, wenn beim Saugen mit dem Saugschlauch das Handrohr verschlossen wird und die Lampe aufleuchtet.
Zur Vermeidung der statischen Aufladung beim Bürstsaugen Schlauch fest an den Kontaktknopf (19) andrücken.

Wartung

Vor allen Wartungs- und Reinigungsarbeiten am Gerät den Stecker aus der Steckdose ziehen!

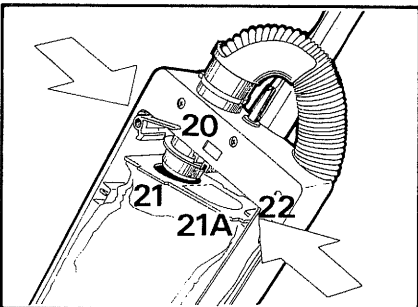

Zum Filtertütenwechsel den Deckel (7) von der Filterkassette abnehmen. Filtertüten-sicherung (20) nach unten drücken bis sich die Filtertüte vom Stutzen abziehen läßt. Filtertütenöffnung mit Verschußdeckel (21A) verschließen. Haltepappe (21) der neuen Filtertüte mit der Schmalseite in die Halterung (22) einstecken. Filtertüten-sicherung nach unten drücken und Haltepappe über den Rohrstutzen schieben bis sie in die Filtertüten-sicherung einrastet.

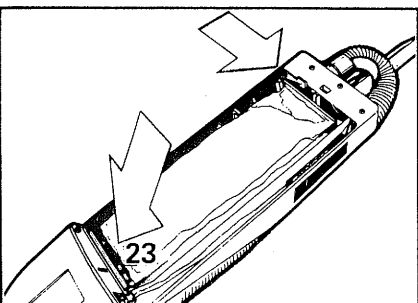

(23) Sicherheitsfilter - bei Verschmutzung durch Ausklopfen reinigen, nach etwa 20 Filtertütenwechseln austauschen.

Schließt der Deckel nicht, bitte prüfen:
a) ist die Filtertüte richtig eingesetzt?
b) ist der Sicherheitsfilter (23) richtig eingesetzt?

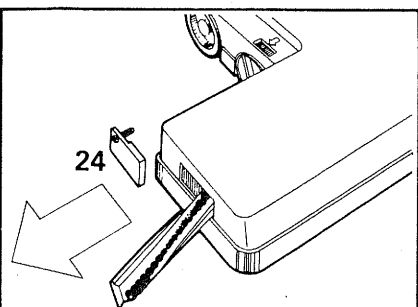

Zum Borstenstreifenwechsel die Abdeckung (24) von der Teppichbürste abschrauben. Bürstenwalze so drehen, daß sich der Borstenstreifen durch das seitliche Loch herauschieben läßt. Neuen Borstenstreifen ganz einschieben und Abdeckwinkel wieder anschrauben.

Garantie-Leistung nur bei Verwendung von original SEBO-Teilen! (z.B. Filter, Bürstenstreifen etc.)

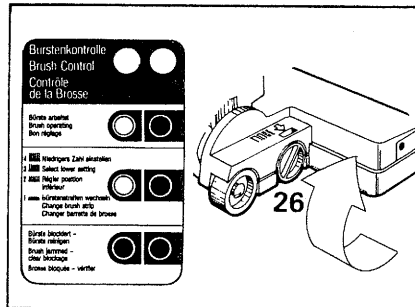

Die Bürstenkontrolle überwacht ständig die Funktion der Bürste.
Grün-Licht: Bürste arbeitet gut.
Grün- und Rot-Licht: Teppichbürste durch Drehen des Stellknopfes (26) auf niedrigere Zahl einstellen.
Bei Stellung 1... und Rotlicht muß der Bürstenstreifen gewechselt werden.
Rot-Licht: Die Bürste wurde blockiert oder überlastet. Gerät ausschalten, Netzstecker ziehen, Bürste auf Verunreinigungen prüfen.

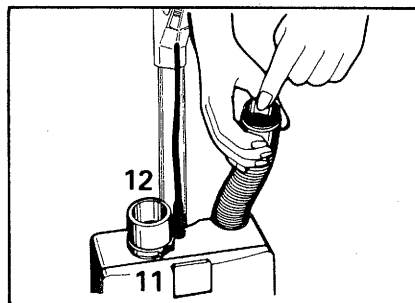

Saugschlauch reinigen:
Bei einer Verstopfung des Schlauchbogens den weißen Verschußring (11) drehen bis er austrastet und Schlauch aus dem Ansaugrohr (12) ziehen. Das andere Schlauchende in das Ansaugrohr stecken, Schlauch gerade ziehen und Gerät einschalten.
Hat sich die Verstopfung noch nicht gelöst, Schmutz aus dem Schlauch entfernen.

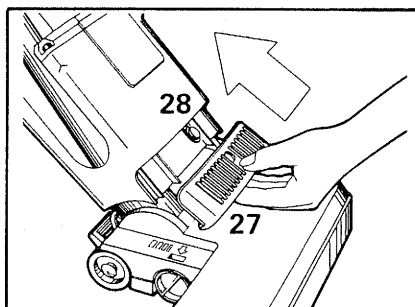

Wenn der Abluftfilter (27) stark verschmutzt ist, muß er ausgewechselt werden.
Auf den Knopf (28) drücken und Filter nach vorn abziehen.
Beim Einsetzen des neuen Abluftfilters den Filter unten einhängen und in Pfeilrichtung zum Motorgehäuse schieben, bis der Knopf (28) im Filter einrastet.

Instandsetzung

Arbeiten an der elektrischen Installation dürfen nur von Sachkundigen ausgeführt werden!

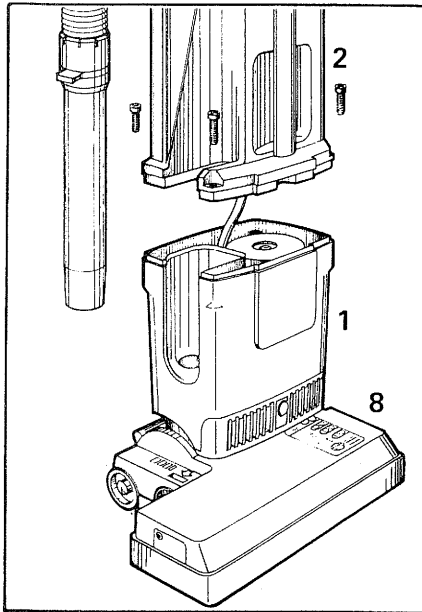

Zum Abnehmen der Filterkassette (2) vom Motorgehäuse (1) den Saugteil eingerastet auf der Teppichbürste (8) stehen lassen. Filterdeckel und Schlauch abnehmen, die 4 Schrauben lösen und die Filterkassette vorsichtig vom Motorgehäuse abziehen.

Achtung! Beide Teile sind durch eine Leitung verbunden.

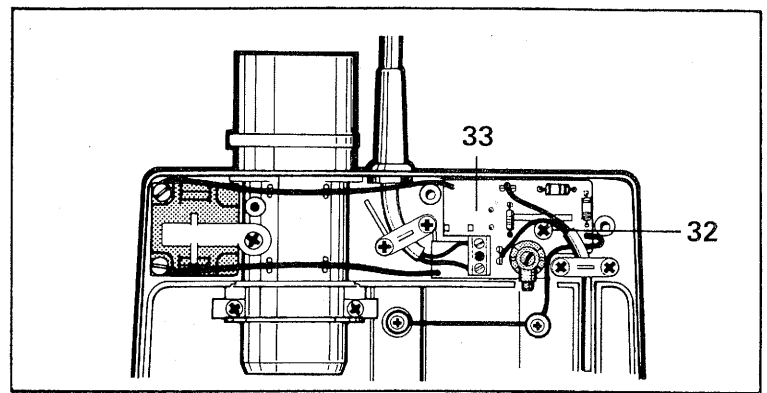

Zum Abnehmen der Abdeckung die drei Schrauben lösen und Abdeckung mit dem Schraubendreher abheben. Durch Lösen der Schraube (32) kann die Leiterplatte (33) entnommen werden.

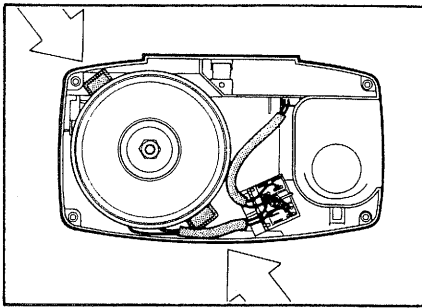

Motoreinbau: Gebläsemotor mit dem Stützgummi nach unten diagonal in das Motorgehäuse einsetzen. Motor hin- und herdrehen bis Stützgummi einrastet und der Motor sich nicht mehr drehen läßt. Leitungen anstecken und Gebläsedichtring auflegen.

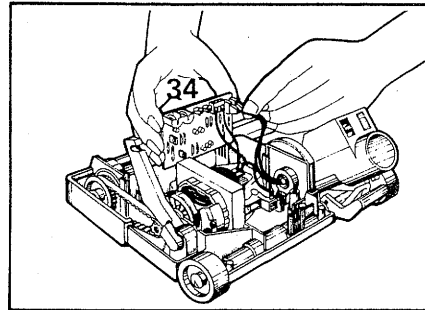

Auswechseln der Elektronik (34): Die zum Motor führenden Leitungen aus der Anschlussklemme lösen. Leiterplatte aus den Führungsschlitzen ziehen und die vom Gelenk kommenden Leitungen von den Steckern abziehen.

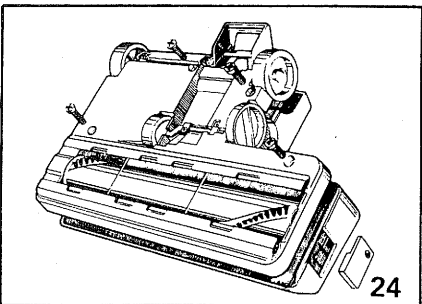

Zum Öffnen der Teppichbürste die Abdeckung (24) abschrauben. An der Unterseite nur die 4 großen Schrauben lösen und dann das Oberteil abziehen.

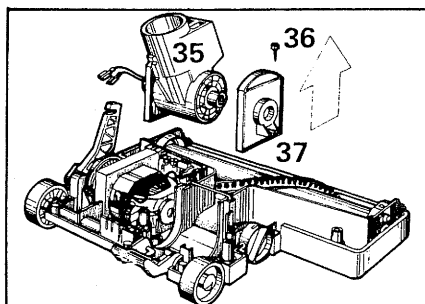

Zum Herausnehmen des Gelenkes (35) die beiden Schrauben (36) an den Gelenklagern (37) lösen und Gelenk mit Gelenklagern aus den Gehäuse-schlitzen ziehen. Beim Einbau des Gelenkes darauf achten, daß die Leitungen nicht gequetscht werden können, auch nicht durch die anschließende Montage des ET-Oberteiles.

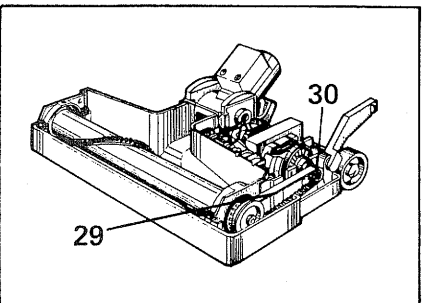

Wechseln der Bürstenwalze: Zahnriemen (29) vom Motorritzel (30) schieben, vier Schrauben an den Bürstenlagern lösen. Bürste von unten an beiden Seiten gleichmäßig herausdrücken. Beim Einsetzen der Bürstenwalze beide Lager gleichzeitig in die Führungsschlitze einsetzen und gleichmäßig nach unten drücken.

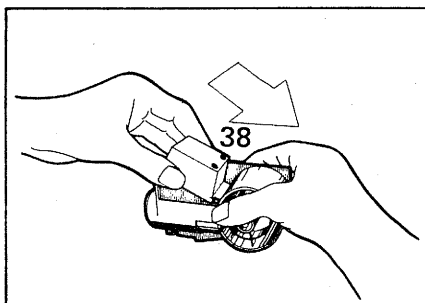

Öffnen des Gelenkes: Die Schrauben lösen und den Deckel (38) in Pfeilrichtung schieben, dann herausheben. Beim Zusammenbau darauf achten, daß die Leitungen nicht gequetscht werden.

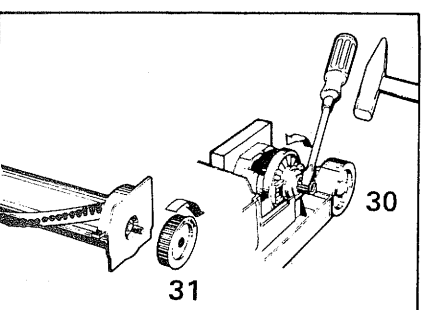

Lösen des Antriebsrades (31): Zum Lösen Antriebsrad im Uhrzeigersinn abdrehen.

Lösen des Motorritzels (30): Schraubendreher mit breiter Klinge entgegen dem Uhrzeigersinn an eine Zahnflanke setzen und durch leichten Schlag mit dem Hammer Ritzel von der Motorwelle lösen.

Bei ausgebautem Motor Motorwelle am anderen Ende mit Schraubendreher festhalten.

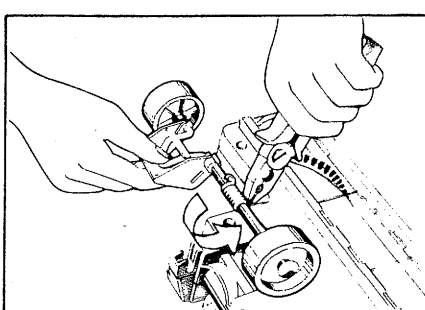

Beim Einsetzen der Achse die Öse der Drehfeder im Stift der Achse einhängen, den geraden Schenkel der Feder mit Zange greifen und Feder in Pfeilrichtung spannen. Die Feder so lange festhalten, bis die Achse richtig im Unterteil eingesetzt ist.